

Набор мебели "Фрегат" Шкаф угловой

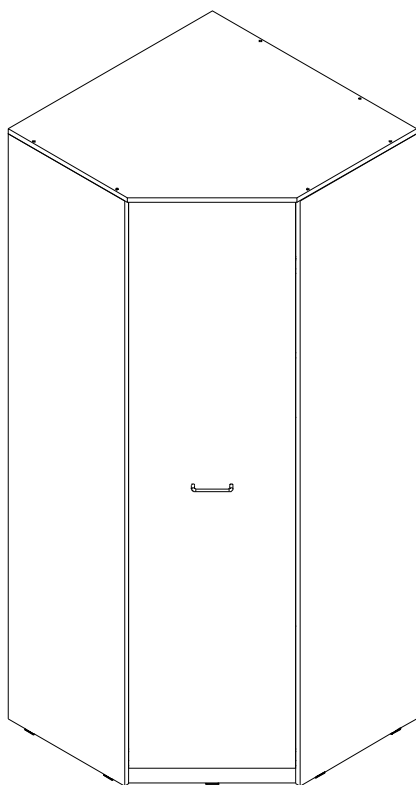

г. Брянск
 2018

Ведомость листовых деталей			
№ п/п	Наименование	Размер	Кол-во
1	Крышка	788x788	1
2	Щит верхний	238x772	1
3	Полка верхняя	772x772	1
4	Стенка	1628x450	1
5	Стенка задняя	1628x494	1
6	Дно	772x772	1
7	Цоколь 1	672x80	1
8	Цоколь 2	688x80	1
9	Цоколь передний	480x80	1
10	Щит жесткости	756x200	1
11	Задняя стенка 1	787x260	1
12	Задняя стенка 2	1652x292	1
13	Задняя стенка 3	1652x392	2
14	Полка съемная	282x440	3
15	Бок правый	1956x450	1
16	Бок левый	1956x450	1
17	Дверь	1892x455	1

а Эксцентрик 10 шт	б Шток эксцентрика 10 шт	в Полкодержатель P901 12 шт	г Заглушка самоклеющаяся 10 шт	д Шуруп 3x16 20 шт
е Опора накладная 9 шт	ж Ключ шестигранный 1 шт	з Конфирмат 27 шт	и Гвоздь 1,6 x 25 52 шт	к Штангодержатель пластиковый 2 шт
л Заглушка на конфирмат 27 шт	м Евровинт для петель 8 шт	н Петля 135° 4 шт	о Винт для ручки 2 шт	п Штанга 1 шт (748 мм)
р Шуруп 4x13 10 шт	с Скрепка-крабик 3 шт	т Профиль соединительный (1625 мм) 1 шт	у Ручка 1 шт	

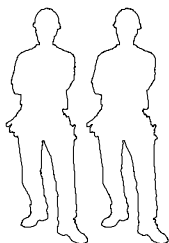

Сборку изделия производить на ровном полу, застеленном материалом, предотвращающем порчу деталей, и согласно данной инструкции.

Перед сборкой изделия необходимо внимательно ознакомиться с инструкцией, проверить в соответствии с настоящей инструкцией количество деталей и фурнитуры, определить положение деталей в изделии по схеме сборки.

Детали необходимо закреплять прочно, не допуская их качания. При сборке следует избегать неосторожных ударов и излишних усилий.

Настоятельно рекомендуем доверить сборку изделия профессиональным сборщикам мебели.

Сохранность и долговечность мебели зависит от эксплуатации и ухода за ней.

1. Не рекомендуется:

- устанавливать изделия вблизи отопительных приборов;
- содержать изделия в сырых не отапливаемых помещениях;
- ставить на поверхности полок, горизонтальных щитов горячие предметы;
- оставлять без надобности двери открытыми, ящики выдвинутыми.

2. Необходимо:

- лицевые поверхности беречь от механических повреждений, т.к. их ремонт в домашних условиях почти невозможен;
- предохранять изделия от попадания на них кислот, щелочей, различных растворителей; облитое место следует немедленно вытереть сухой мягкой тканью;
- протирать изделия мягкой, сухой тканью; при этом допускается использование только специальных составов для ухода за мебелью.

Внимание!

В связи с постоянным совершенствованием и модернизацией продукции предприятие оставляет за собой право вносить изменения в конструкцию без предварительного оповещения.

За механические повреждения, возникшие при транспортировке, сборке и хранении предприятие-изготовитель ответственности не несет. В случае обнаружения производственных дефектов или недостачи элементов следует обращаться по месту приобретения мебели.

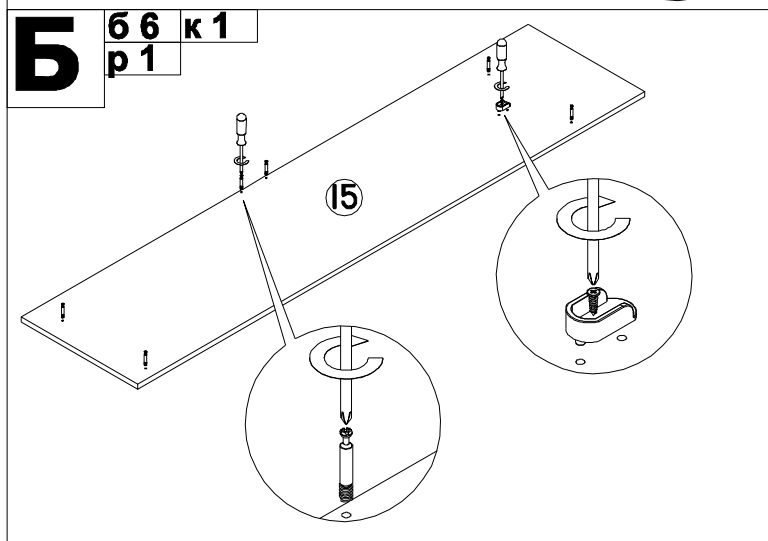
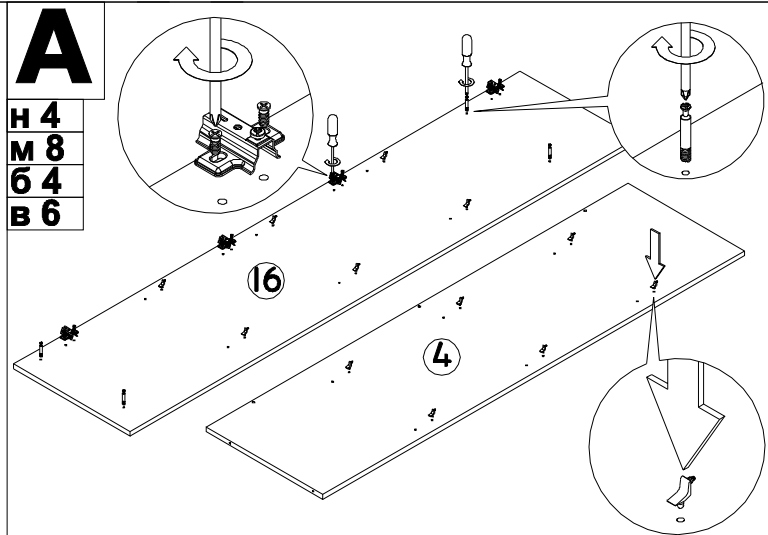

В а 8

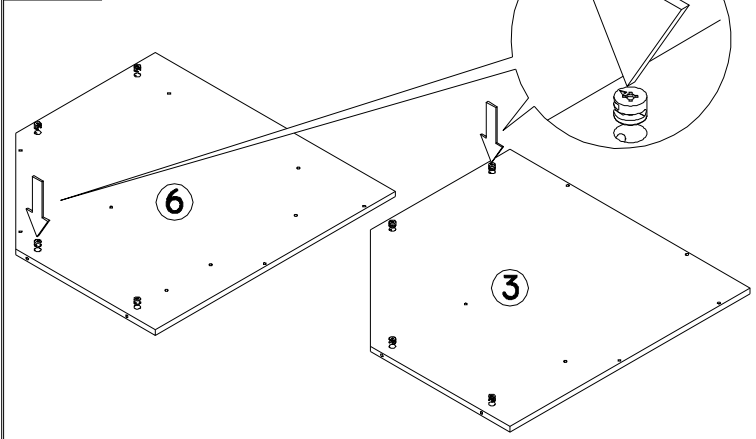

Г а 2

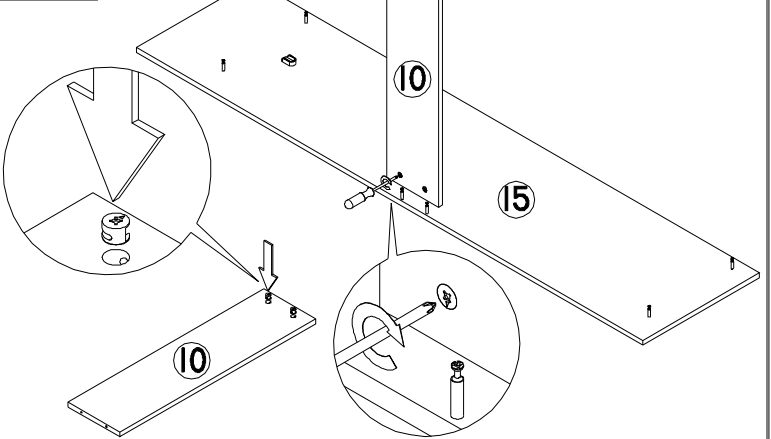

Д з 7 к 1
ж 1
р 1

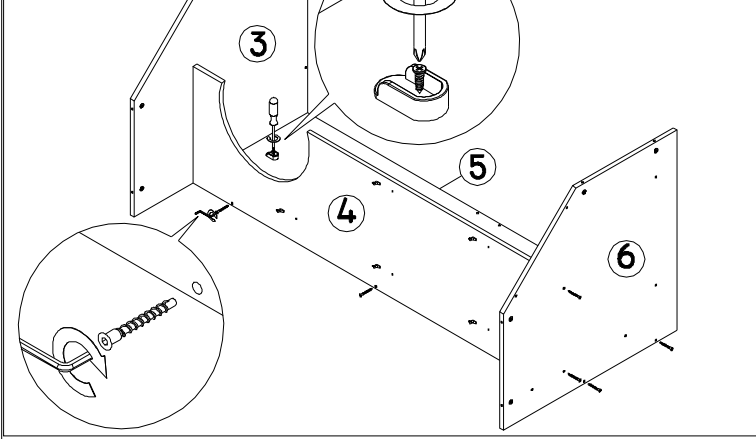

Е

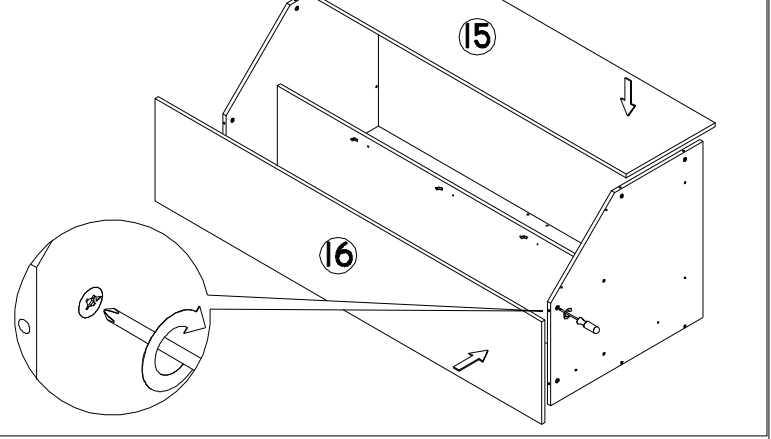

Ж д 18

з 2 е 9
ж 1

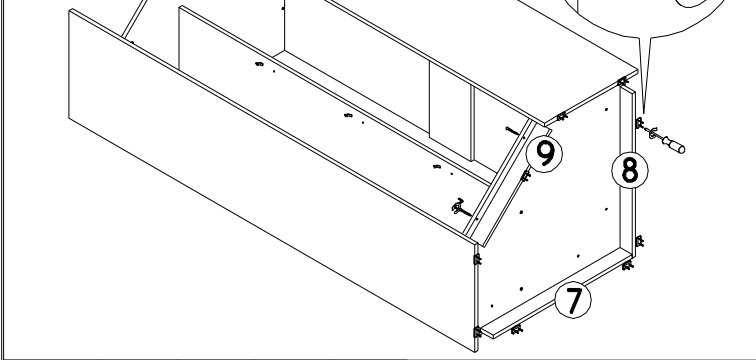

З з 8
ж 1

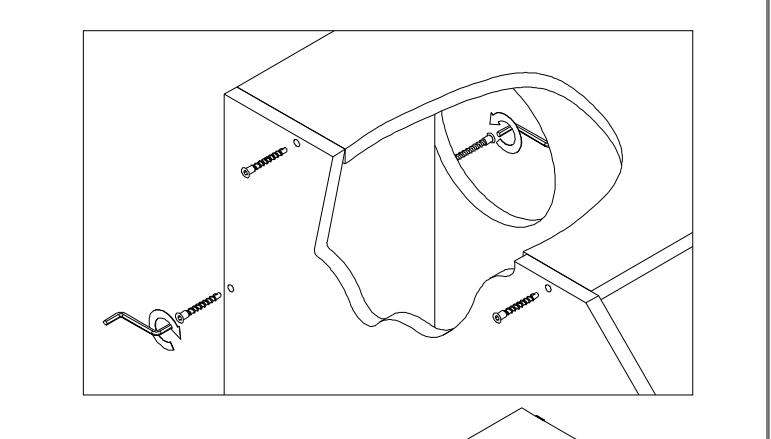

И н 4 р 8 о 2 у 1

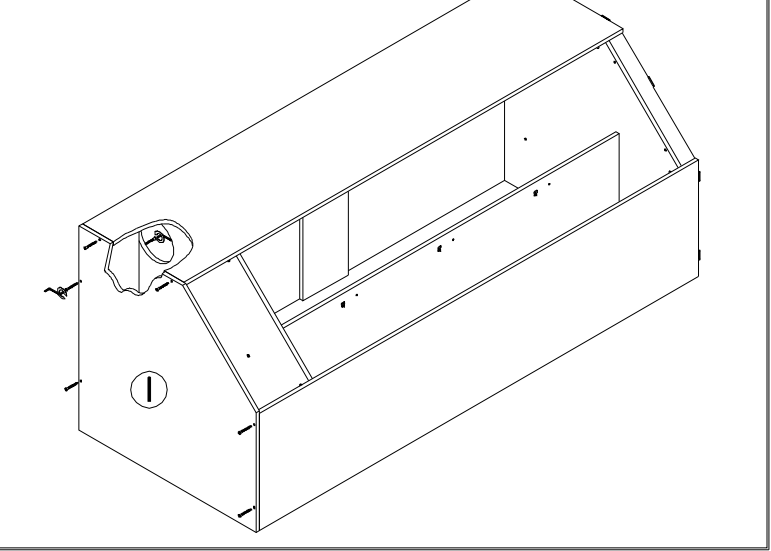
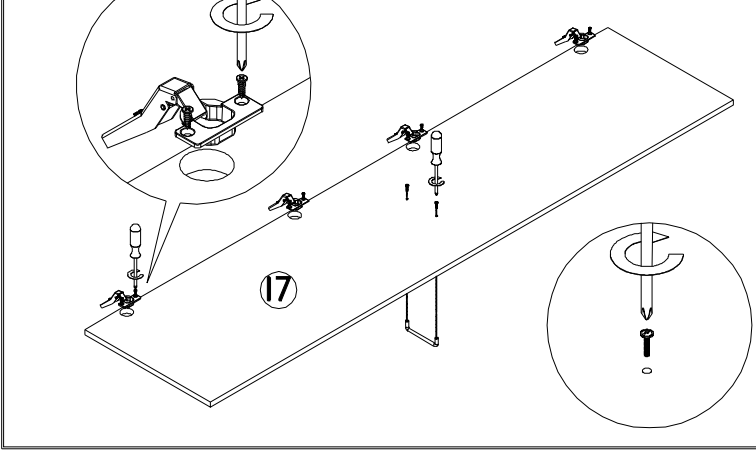

К и 52Д3 С3 Т1

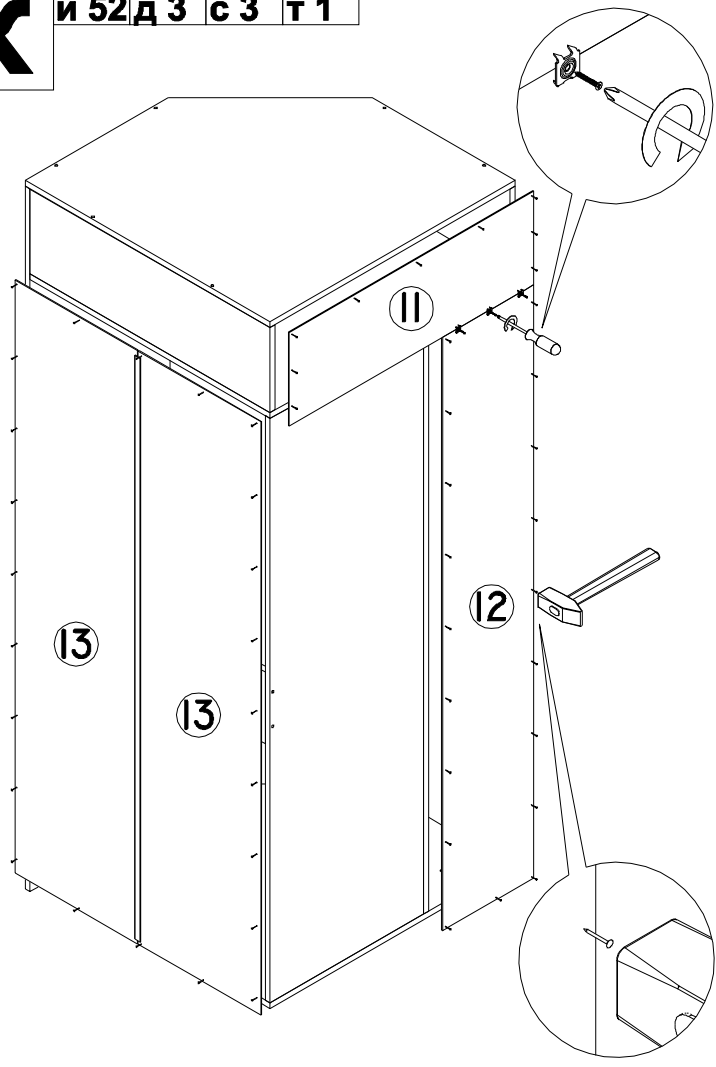

Л

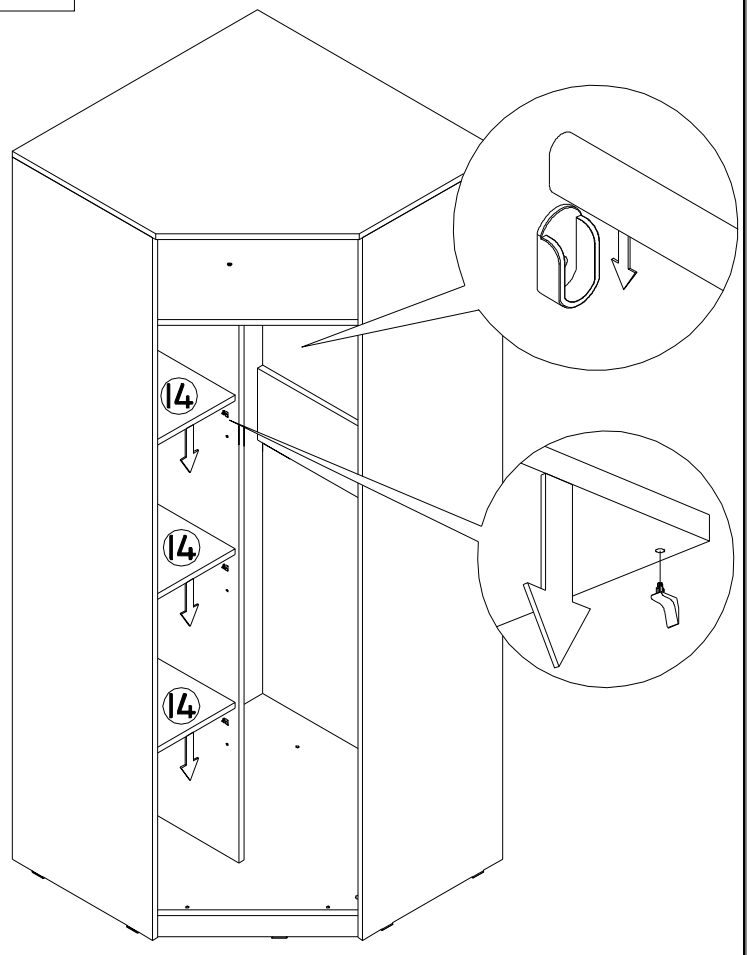

М

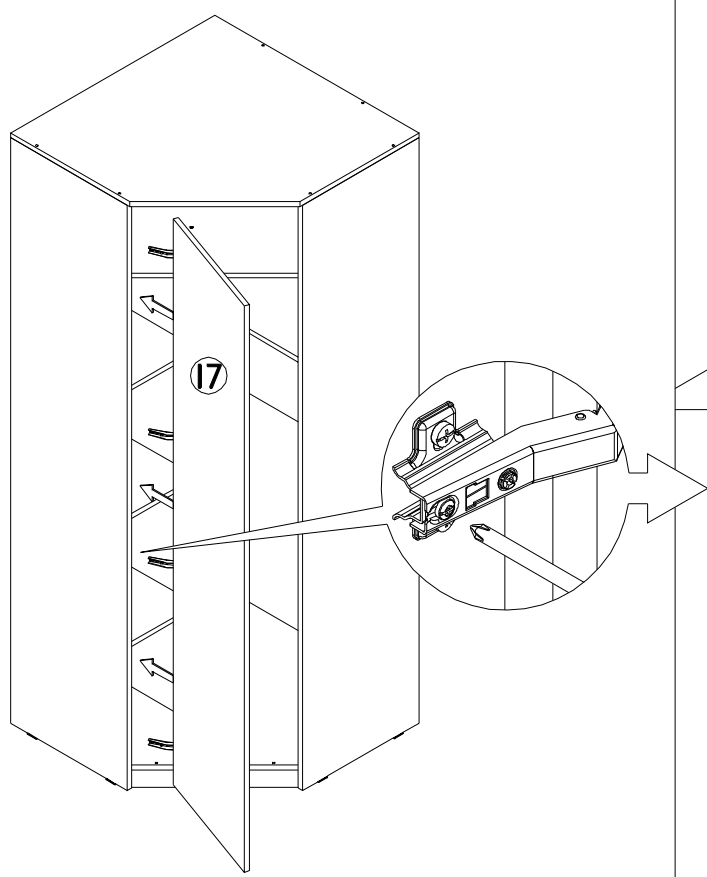

РЕГУЛИРОВКА ПЕТЛИ

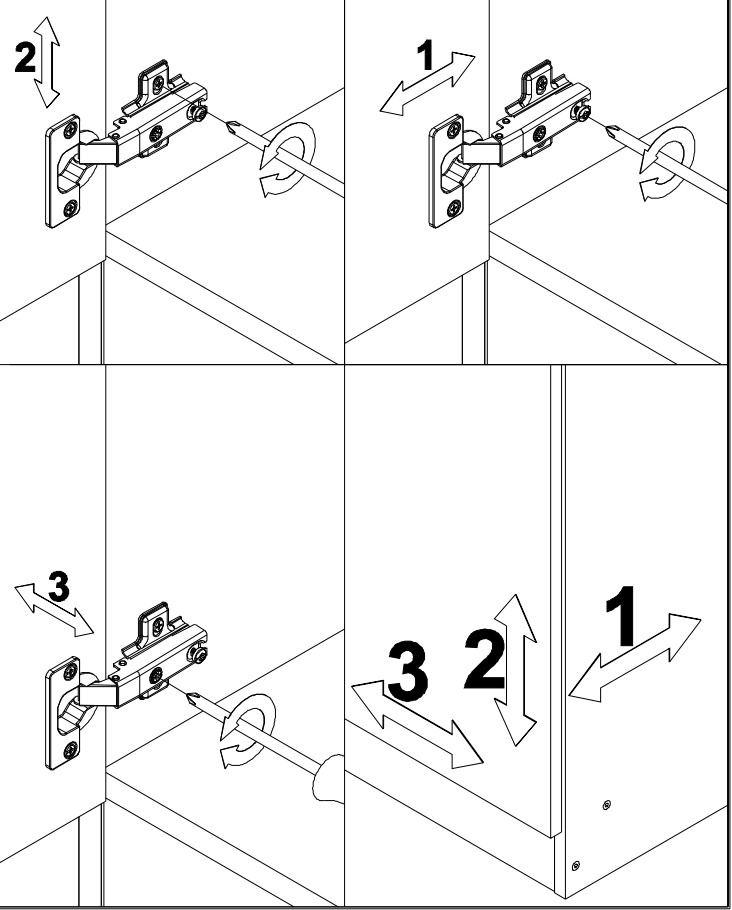

Дверь - 1 шт.

